

X SERIES



XF Series - Filtros



■ XF-15-MIDI

Estos filtros son usados para eliminar las impurezas como partículas sólidas y condensados del aire comprimido, tienen una larga vida de servicio, el vaso del filtro fabricado en policarbonato está protegido con un vaso metálico, su drene puede ser manual o automático. Además, pueden ser instalados en línea o modular.

Diagrama gráfico

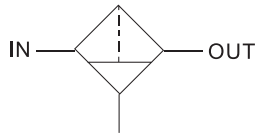

Cómo Ordenar			
Serie	Conexión	Tipo de Purga	Tamaño
XF	15	D	MIDI
	06 - 1/8"	En Blanco:	MINI
	08 - 1/4"	Manual	MINI
	10 - 3/8"		MIDI
	15 - 1/2"		MIDI
	20 - 3/4"	Con Marca:	
	25 - 1"	D : Automática	MAXI

X SERIES

Especificaciones		MINI		MIDI		MAXI	
Poder filtrante 5µm (40µm Opcional)	Purga Manual	XF-06-MINI	XF-08-MINI	XF-10-MIDI	XF-15-MIDI	XF-20-MAXI	XF-25-MAXI
	Purga Automática	XF-06D-MINI	XF-08D-MINI	XF-10D-MIDI	XF-15D-MIDI	XF-20D-MAXI	XF-25D-MAXI
Fluido		AIRE					
Características estructurales		Filtro encapsulado con separador de agua					
Posición de ensamble		Vertical +/- 5°					
Conexión		1/8"	1/4"	3/8"	1/2"	3/4"	1"
Flujo (L/min)	40µm	1000	1200	2700	3000	5000	5300
	5µm	800	950	1800	1900	3200	3300
Presión de trabajo máxima	Purga Manual	Máx 1.6 Mpa (1-16bar)					
	Purga Automática	0.15 - 1.2 Mpa					
Poder filtrante		5µm (40µm Opcional)					
Máx. Capacidad de condensado		22cm ³		43cm ³		80cm ³	
Temperatura de trabajo		0 - 60 °C (150 °F)					
Tipo Fijación		Con Accesorios o en tubería					
Protección vaso		Guarda metálica					
Peso		250g		700		1340g 1440g	
Conexión de purga		Conector para manguera 6mm					

Diagrama de flujo

■ XF-08-MINI

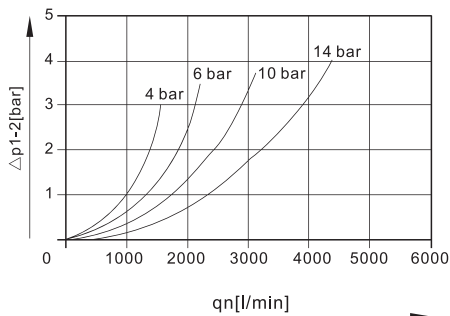

■ XF-15-MIDI

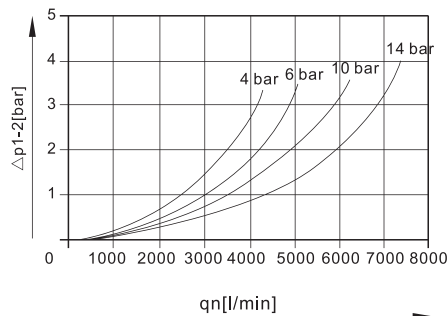

■ XF-25-MAXI

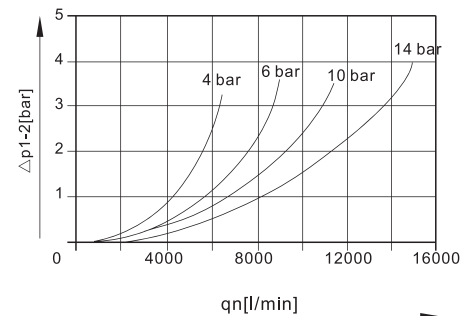

XF Series - Filtros

XF Series Partes

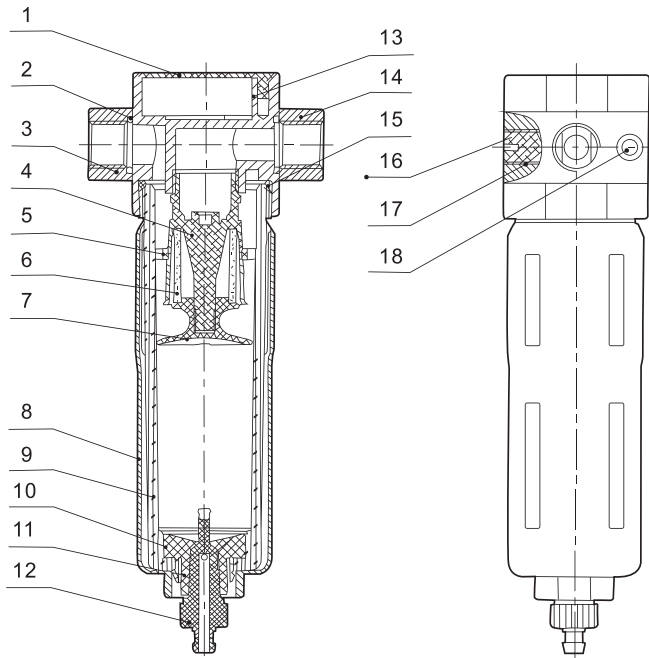

NO	PARTE	MATERIAL
1	Cubierta redonda	POM
2	O-Ring	NBR
3	Brida de entrada	Aleación de Zinc
4	Base de elemento filtrante	POM
5	Difusor	POM
6	Elemento filtrante	PE
7	Sujeción del elemento filtrante	POM
8	Protección de metal	Aleación de aluminio
9	Vaso del filtro	PC
10	O-Ring	NBR
11	Junta interior	POM
12	Drene de condensado	POM
13	Cuerpo	Aleación de Zinc
14	Brida de salida	Aleación de Zinc
15	O-Ring	NBR
16	Conexión	POM
17	O-Ring	NBR
18	Tornillo Allen	S35C

X SERIES

Dimensiones de las figuras

Dimensiones en mm

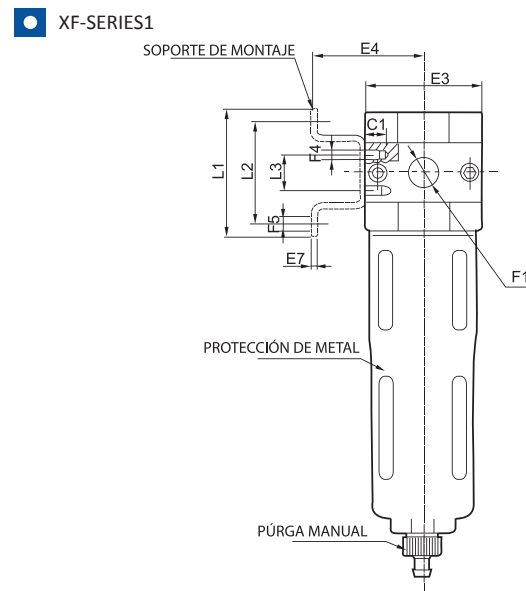
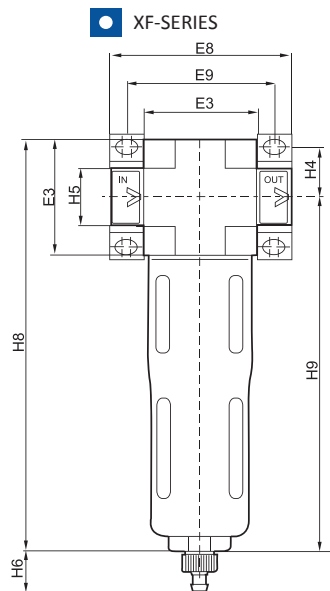

Modelo	Conexión	E3	E4	E7	E8	E9	F1	F4	F5Ø	L1	L2	L3	H4	H5	H6	H8	H9
XF-06-MINI	1/8"	40	39	2	64	52	1/8"	M4	4.5	44	35	11	17.5	20	15	144	129
XF-08-MINI	1/4"	40	39	2	64	52	1/4"	M4	4.5	44	35	11	17.5	20	15	144	129
XF-10-MIDI	3/8"	55	47	3	85	70	3/8"	M5	5.5	71	60	22	24.5	32	15	179	156
XF-15-MIDI	1/2"	55	47	3	85	70	1/2"	M5	5.5	71	60	22	24.5	32	15	179	156
XF-20-MAXI	3/4"	66	53	3	96	80	3/4"	M5	5.5	71	60	22	24.5	32	15	203	175
XF-25-MAXI	1"	66	53	3	116	91	1"	M5	5.5	71	60	22	24.5	40	15	203	175

XR Series - Reguladores



XR SERIES

Los reguladores de la serie X permiten una instalación modular o en línea, cuentan con orificios para la conexión del manómetro, tiene una regulación estable de presión y alta precisión, una reacción rápida y puede ser combinado con otros productos para tratamiento de aire.

Diagrama gráfico

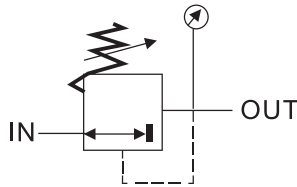

Cómo Ordenar			
Serie	Conexión	Manómetro	Tamaño
XR	15	G	MIDI
	06 - 1/8"	G: Con manómetro	MINI
	08 - 1/4"	En blanco: Sin Manómetro	MIDI
	10 - 3/8"		MAXI
	15 - 1/2"		
	20 - 3/4"		
	25 - 1"		

Especificaciones	MINI		MIDI		MAXI	
Modelo	XR-06-MINI	XR-08-MINI	XR-10-MIDI	XR-15-MIDI	XR-20-MAXI	XR-25-MAXI
Fluido	AIRE					
Conexión	1/8"	1/4"	3/8"	1/2"	3/4"	1"
Flujo (L/min)	800	1500	3200	3500	11000	11500
Posición de ensamble	Cualquier posición					
Presión de entrada	Máx 1.6 Mpa (1-16 bar)					
Presión de trabajo	0.05 - 1.2 Mpa					
Temperatura de trabajo	0 - 60 °C (150 °F)					
Construcción	Regulador de membrana de accionamiento directo				Válvula servopilotada, reguladora del émbolo	
Fijación	Con accesorios o en línea					
Puerto Manómetro	1/8"			1/4"		
Peso	Con manómetro	350g		720g		1200g
	Sin manómetro	300g		660g		1100g
Perilla ajuste	Con Enclavamiento					

Diagrama de flujo

XR-08-MINI

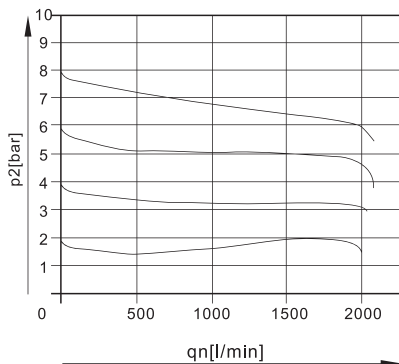

XR-15-MIDI

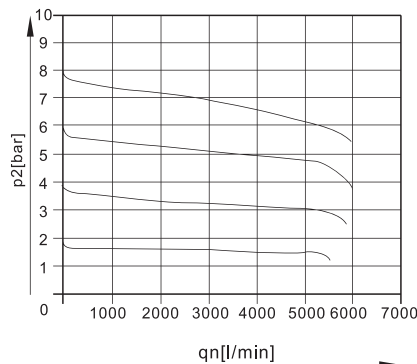

XR-25-MAXI

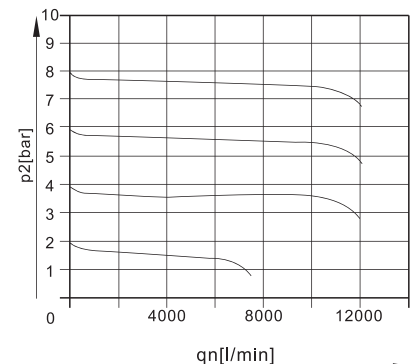

XR Series - Reguladores

XR Series Partes

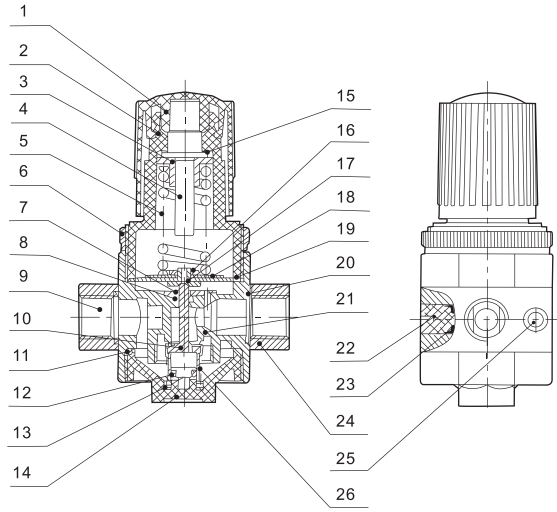

NO	PARTE	MATERIAL
1	Candado de presión	POM
2	Tapa de regulador	POM
3	Tuerca de regulador	S35C
4	Tornillo de ajuste	S35C
5	Resorte de presión	SWC
6	Anillo de fijación	6061-T6
7	Una parte de membrana	NBR
8	O-Ring	NBR
9	Brida de entrada	Aleación de Zinc
10	Vástago	Latón
11	O-Ring	NBR
12	O-Ring	NBR
13	Sujetadores	Latón
14	Tapa de bloque	Aleación de Zinc
15	Tapa de aislamiento	Hoja de aislamiento
16	Hoja OR	NBR
17	Base de flujo	6061-T6
18	Una parte del diafragma	SPCC
19	Diafragma	NBR + Malla de Nylon
20	O-Ring	NBR
21	Cuerpo	Aleación de Zinc
22	Conexión	POM
23	O-Ring	NBR
24	Brida de salida	Aleación de Zinc
25	Tornillo Allen	S35C
26	Resorte	SWPB

Dimensiones de las figuras

XR-SERIES

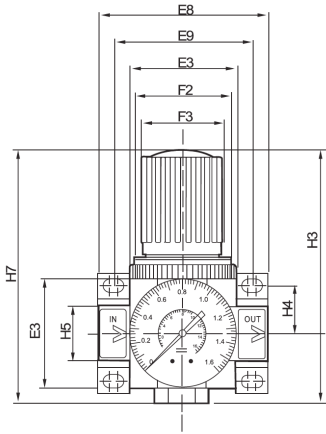

XR-SERIES1

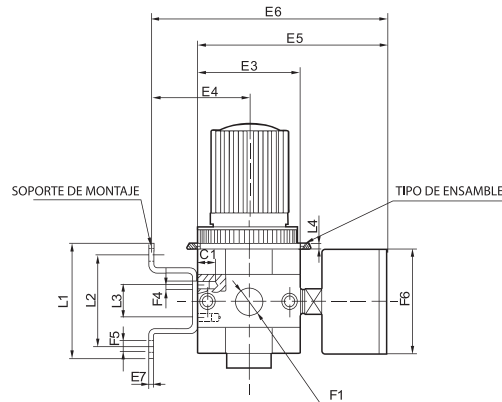

Modelo	Conexión	E3	E4	E5	E8	E9	F1	F2	F3Ø	F4	F5Ø	F6Ø	L1	L2	L3	L4	H3	H4	H7
XR-06-MINI	1/8"	40	39	76	64	52	1/8"	M36X1.5	31	M4	4.5	40	44	35	11	MAX.3	69	17.5	96
XR-08-MINI	1/4"	40	39	76	64	52	1/4"	M36X1.5	31	M4	4.5	40	44	35	11	MAX.3	69	17.5	96
XR-10-MIDI	3/8"	55	47	93	85	70	3/8"	M52X1.5	50	M5	5.5	52	71	60	22	MAX.5	98	24.5	96
XR-15-MIDI	1/2"	55	47	93	85	70	1/2"	M52X1.5	50	M5	5.5	52	71	60	22	MAX.5	98	24.5	96
XR-20-MAXI	3/4"	66	53	104	96	80	3/4"	M36X1.5	31	M5	5.5	63	71	60	22	MAX.4	80	24.5	96
XR-25-MAXI	1"	66	53	104	116	91	1"	M36X1.5	31	M5	5.5	63	71	60	22	MAX.4	80	24.5	96

XFR Series - Filtro Regulador



Este diseño integrado con filtro y regulador en un solo producto nos permite tener dimensiones más pequeñas para su instalación, puede ser muy útil cuando el espacio para la instalación es reducido, ya que tiene una alta precisión de regulación. La purga puede ser manual o automática. Además puede ser instalado en línea o modular.

Diagrama gráfico

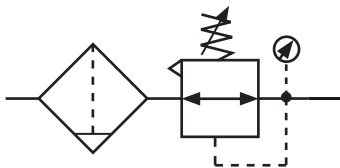

Cómo Ordenar

Serie	Conexión	Tipo de Purga	Tamaño	Manómetro
XFR	15	D	G	MIDI
	06 - 1/8"	En Blanco:	G: Manómetro	MINI
	08 - 1/4"	Manual	En blanco: Sin manómetro	MIDI
	10 - 3/8"			MAXI
	15 - 1/2"			
	20 - 3/4"	Con Marca:		
	25 - 1"	D: Automática		

XFR SERIES

Especificaciones		MINI		MIDI		MAXI	
"Poder filtrante 5µm (40µm Opcional)"	Purga Manual	XFR-06-MINI	XFR-08-MINI	XFR-10-MIDI	XFR-15-MIDI	XFR-20-MAXI	XFR-25-MAXI
	Purga Automática	XFR-06D-MINI	XFR-08D-MINI	XFR-10D-MIDI	XFR-15D-MIDI	XFR-20D-MAXI	XFR-25D-MAXI
Fluido		AIRE					
Características estructurales		Filtro encapsulado con separador de agua					
Posición de ensamble		Vertical +/- 5°					
Conexión		1/8"	1/4"	3/8"	1/2"	3/4"	1"
Flujo (L/min)	40µm	750	1400	3100	3400	9000	10000
	5µm	650	1200	2400	2500	7300	7600
Presión de trabajo máxima		Máx 1.6 Mpa (1-16bar)					
Presión de trabajo		0.05 - 1.2 Mpa					
Poder filtrante		5µm (40µm Opcional)					
Máx. Capacidad de condensado		22ml				43ml	
Temperatura de trabajo		0 - 60 °C (150 °F)					
Tipo de instalación		En Línea					
Vasos		Con guarda metálica					
Rango de presión		0.5 ~ 10 BAR					
Indicador de presión		1/8"				1/4"	
Peso	Con Manómetro	460g		920g		1370g	1470g
	Sin Manómetro	410g		830g		1300g	1400g
Presión de entrada	Manual	0.1~1.6 BAR					
	Autmática	1.15~1.2 BAR					
Conexión de la purga		Conector para manguera de 6mm					
Perilla Ajuste		Con Enclavamiento.					

Diagrama de flujo

XFR-08-MINI

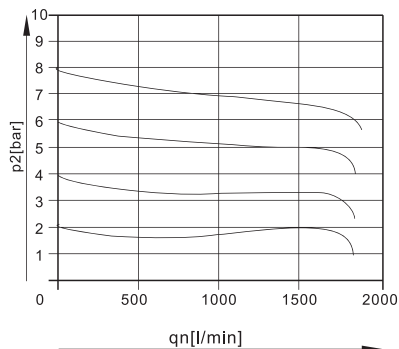

XFR-15-MIDI

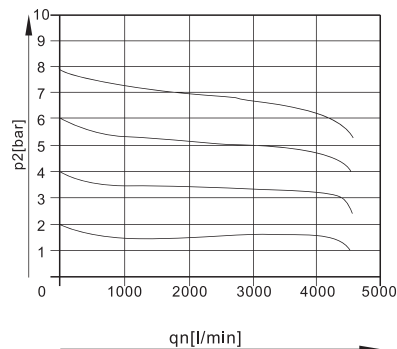

XFR-25-MAXI

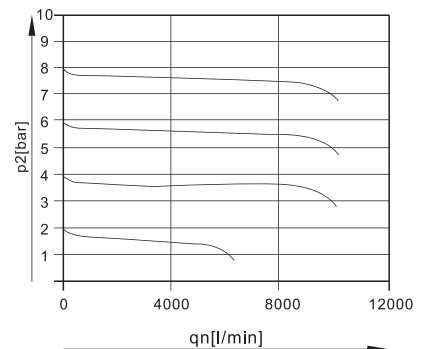

XFR Series - Filtro Regulador

XFR Series Partes

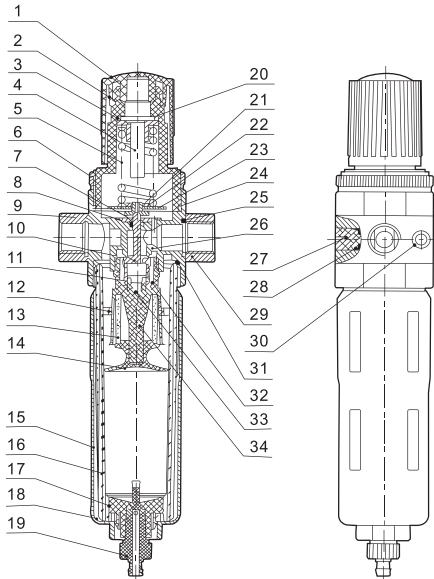

NO	PARTE	MATERIAL
1	Candado de presión	POM
2	Tapa de regulador	POM
3	Tuerca de regulador	S35C
4	Tornillo de ajuste	S35C
5	Resorte de presión	SWC
6	Anillo de fijación	6061-T6
7	Una parte de membrana	NBR
8	O-Ring	NBR
9	Brida de entrada	Aleación de Zinc
10	Vástago	Latón
11	O-Ring	NBR
12	Difusor	POM
13	Elemento filtrante	PE
14	Sujeción del elemento filtrante	POM
15	Protección de metal	Aleación de aluminio
16	Vaso del filtro	PC
17	O-Ring	NBR

18	Junta interior	POM
19	Drene de condensado	POM
20	Tapa de aislamiento	Hoja de aislamiento
21	Hoja OR	NBR
22	Base de flujo	6061-T6
23	Una parte del diafragma	SPCC
24	Diafragma	NBR + Malla de Nylon
25	O-Ring	NBR
26	Cuerpo	Aleación de Zinc
27	Conexión	POM
28	O-Ring	NBR
29	Brida de salida	Aleación de Zinc
30	Tornillo Allen	S35C
31	O-Ring	NBR
32	Resorte	SWPB
33	Sujetadores	Latón
34	Base de elemento filtrante	POM

X SERIES

Dimensiones de las figuras

Dimensiones en mm

● XFR-SERIES

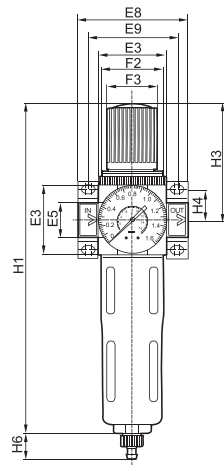

● XFR-SERIES1

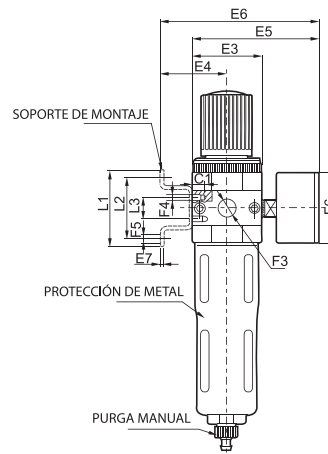

Modelo	Conexión	E3	E4	E5	E6	E8	E9	F1	F2	F3Ø	F4	F5Ø	F6Ø	L1	L2	L3	H1	H3	H4	H5	H6
XFR-06-MINI	1/8"	40	39	76	95	64	52	1/8"	M36X1.5	31	M4	4.5	40	44	35	11	194	69	17.5	20	15
XFR-08-MINI	1/4"	40	39	76	95	64	52	1/4"	M36X1.6	31	M4	4.5	40	44	35	11	194	69	17.5	20	15
XFR-10-MIDI	3/8"	55	47	93	112	85	70	3/8"	M52X1.7	50	M5	5.5	52	71	60	22	250	98	24.5	32	15
XFR-15-MIDI	1/2"	55	47	93	112	85	70	1/2"	M52X1.8	50	M5	5.5	52	71	60	22	250	98	24.5	32	15
XFR-20-MAXI	3/4"	66	53	104	124	96	80	3/4"	M36X1.9	31	M5	5.5	63	71	60	22	252	80	24.5	32	15
XFR-25-MAXI	1"	66	53	104	124	116	91	1"	M36X1.10	31	M5	5.5	63	71	60	22	252	80	24.5	40	15

XL Series - Lubricadores



El lubricador de la serie X proporciona el volumen adecuado de lubricación en los equipos gracias a que está equipado con un sistema integral de dosificación de aceite, teniendo una alta precisión de dosificación de este aceite. Puede ser instalado en línea o modular. El vaso de policarbonato con protección metálica.

Diagrama gráfico

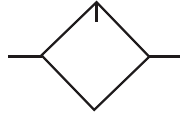

Cómo Ordenar		
Serie	Conexión	Tamaño
XL	15	MIDI
	06 - 1/8"	MINI
	08 - 1/4"	MIDI
	10 - 3/8"	MAXI
	15 - 1/2"	
	20 - 3/4"	
	25 - 1"	

XL-SERIES

Especificaciones	MINI		MIDI		MAXI	
Modelo	XL-06-MINI	XL-08-MINI	XL-10-MIDI	XL-15-MIDI	XL-20-MAXI	XL-25-MAXI
Fluido	AIRE					
Posición de ensamble	Vertical +/- 5°					
Conexión	1/8"	1/4"	3/8"	1/2"	3/4"	1"
Flujo (L/min)	1300	2300	5500	6100	8400	9000
Presión de trabajo máxima	Max 1.6 Mpa (16bar)					
Flujo Mínimo L/min	3		6		10	
Capacidad de aceite	45ml		110ml		190ml	
Temperatura de trabajo	0 - 60 °C (150 °F)					
Lubricante Recomendado	ISOVG32 O Equivalente					
Instalación	Con accesorios o instalación en tubería					
Protección vaso	Con guarda metálica					
Nivel Máximo de aceite	45cm ³		110cm ³		190cm ³	
Peso	270g		630g		1100g	1200g

Diagrama de flujo

XL-08-MINI

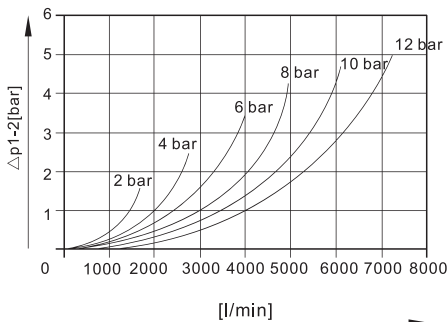

XL-15-MIDI

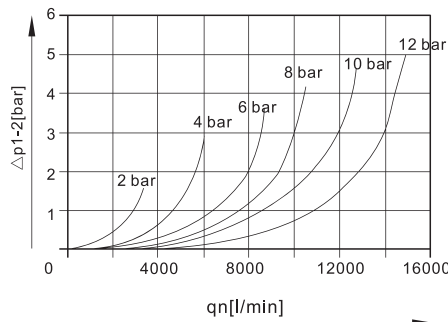

XL-25-MAXI

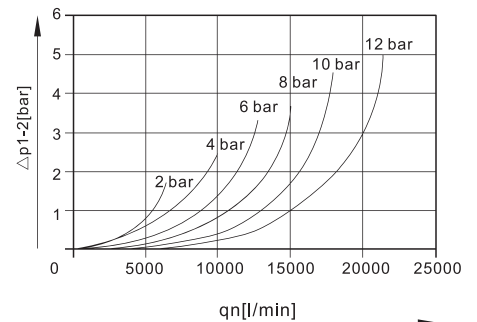

XL Series - Lubricadores

XL Series Partes

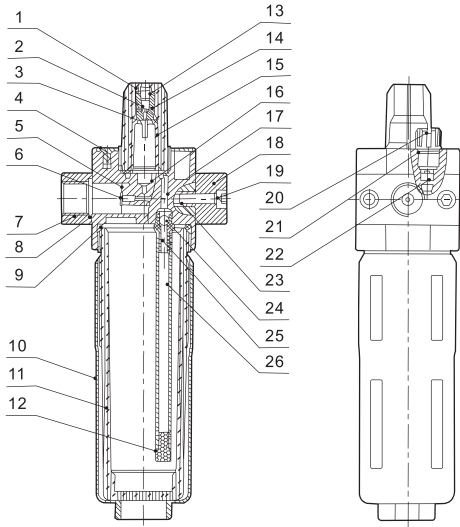

NO	PARTE	MATERIAL
1	Vidrio superior	PC
2	Tornillo de ajuste	Latón
3	O-Ring	NBR
4	Cubierta redonda	PO
5	Fragmento de parabrisas	NBR
6	Base de parabrisas	Latón
7	Brida de entrada	Aleación de Zinc
8	O-Ring	NBR
9	O-Ring	NBR
10	Protección de metal	Aleación de Aluminio
11	Vaso del lubricador	PC
12	Filtro de aceite	Polvo de latón sintetizado
13	O-Ring	NBR
14	Tornillo Base	Latón
15	Dispensador de Aceite	PC
16	Pieza de sellado	NBR
17	Cuerpo	Aleación de Zinc
18	Brida de salida	Aleación de Zinc
19	Tornillo Allen	S35C
20	Tornillo de purga	POM
21	O-Ring	NBR
22	Pin de la válvula	Latón
23	Perno de extremo doble	SUS
24	Bola de acero	SUS304
25	Conexión del tubo de aceite	POM
26	Tubo de aceite	PU

Dimensiones de las figuras

Dimensiones en mm

XL-SERIES

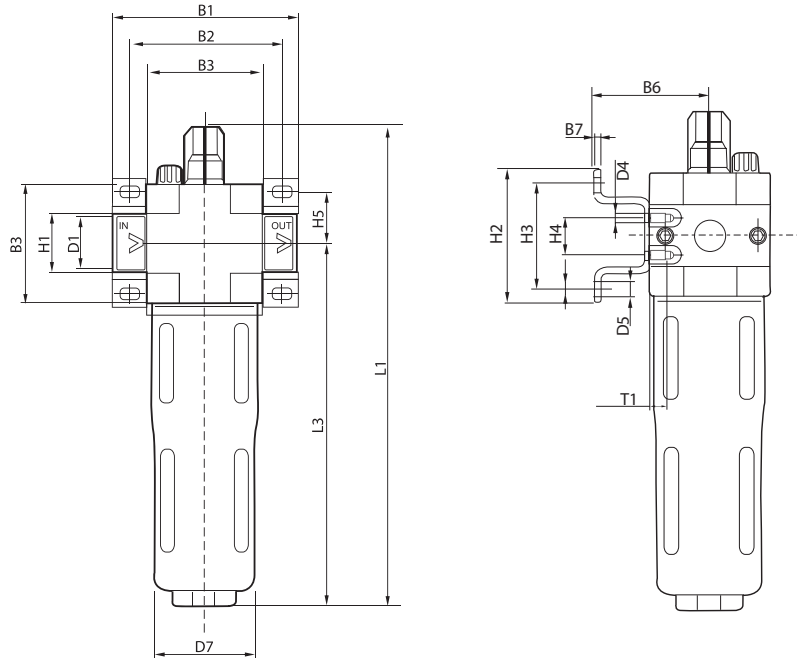

Modelo	Conexión	B1	B2	B3	B6	B7	D1	D4	D5	D7	H1	H2	H3	H4	L1	L3	T1
XL-06-MINI	1/8"	64	52	40	39	2	1/8"	M4	4.3	38	20	43	35	11	169	124	7
XL-08-MINI	1/4"	64	52	40	39	2	1/4"	M5	4.3	38	20	43	35	11	169	124	7
XL-10-MIDI	3/8"	70	70	55	47	3	3/8"	M5	5.3	52	32	70	60	22	206	151	8
XL-15-MIDI	1/2"	85	70	55	47	3	1/2"	M6	5.3	52	32	70	60	22	206	151	8
XL-20-MAXI	3/4"	108.5	88.5	66	53	3	3/4"	M5	5.5	63	32	70	60	22	233	170	11
XL-25-MAXI	1"	108.5	88.5	66	53	3	1"	M5	5.5	63	40	70	60	22	233	170	11

XFC Series - Filtro Regulador + Lubricador



Unidades de 2 piezas, para ser usadas donde el espacio disponible no permite la instalación de las unidades de 3 piezas, en esta unidad están integrados en una sola pieza filtro y regulador, pueden ser separadas la piezas, fácil de operar, fácil de montar y desmontar, eliminando las partículas sólidas y condensados del aire comprimido, regulando la presión deseada de trabajo y proporcionando el volumen adecuado de lubricación en los equipos que se requiera ya que puede regularse este volumen en el lubricador, el vaso del filtro fabricado en policarbonato está protegido con un vaso metálico, su drene puede ser manual o automático. Además, puede ser instalado en línea o modular.

Diagrama gráfico

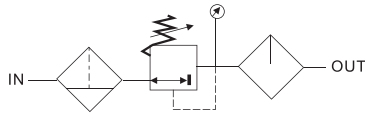

Cómo Ordenar

Serie	Conexión	Tipo de Purga	Manómetro	Tamaño
XFC	15	D	G	MIDI
	06 - 1/8"	En Blanco:	G: Con manómetro	MINI
	08 - 1/4"	Manual	En banco: Sin manómetro	MIDI
	10 - 3/8"			MAXI
	15 - 1/2"			
	20 - 3/4"	Con Marca:		
	25 - 1"	D : Automática		

XFC-SERIES

Especificaciones		MINI		MIDI		MAXI	
"Poder filtrante 5µm (40µm Opcional)"	Purga Manual	XFC-06-MINI	XFC-08-MINI	XFC-10-MIDI	XFC-15-MIDI	XFC-20-MAXI	XFC-25-MAXI
	Purga Automática	XFC-06D-MINI	XFC-08D-MINI	XFC-10D-MIDI	XFC-15D-MIDI	XFC-20D-MAXI	XFC-25D-MAXI
Fluido		AIRE					
Características estructurales		Filtro encapsulado con separador de agua					
Posición de ensamble		Vertical +/- 5°					
Conexión		1/8"	1/4"	3/8"	1/2"	3/4"	1"
Flujo (L/min)	40µm	700	1000	2000	2600	7000	8000
	5µm	600	850	1700	1800	6500	7200
Presión de trabajo máxima		Máx 1.6 Mpa (1-16bar)					
Presión de trabajo		0.05 - 1.2 Mpa					
Flujo mínimo (L/min)		3		6		10	
Poder filtrante		5µm (40µm Opcional)					
Max. Capacidad de condensado		22cm ³		43cm ³		80cm ³	
Temperatura de trabajo		0 - 60 °C (150 °F)					
Fijación		Con accesorios con montaje en línea					
Protección de vaso		Con guarda metálica					
Seguridad contra accionamiento involuntario		Botón giratorio con enclavamiento mecánico					
Peso	Con manómetro	660		1440		2390	
	Sin manómetro	600		1350		2280	
Conexión de purga		Conector para manguera 6mm					

Diagrama de flujo

XFC-08-MINI

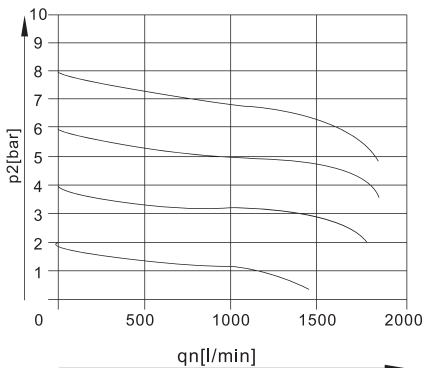

XFC-15-MIDI

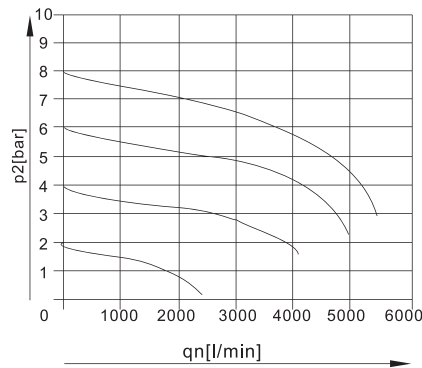

XFC-25-MAXI

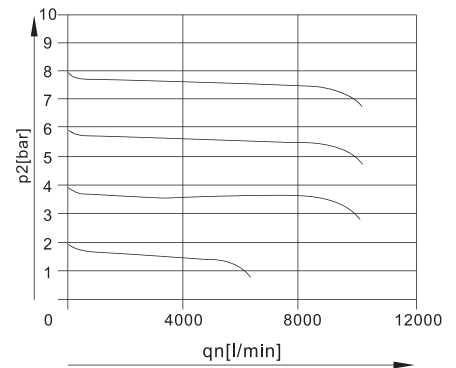

XFC Series - Filtro Regulador + Lubricador

XFC Series Partes

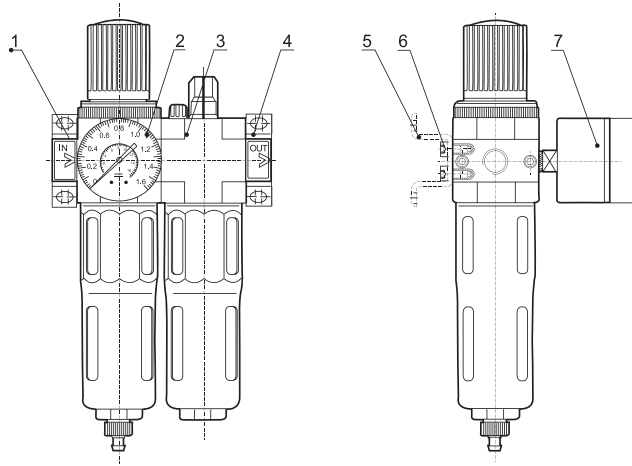

NO	PARTE	MATERIAL
1	Brida de entrada	Aleación de Zinc
2	Filtro + Regulador	
3	Lubricador	
4	Brida de salida	Aleación de Zinc
5	Soporte	SPCC
6	Tornillo Allen	S35C
7	Manómetro	

Dimensiones de las figuras

Dimensiones en mm

XF-SERIES

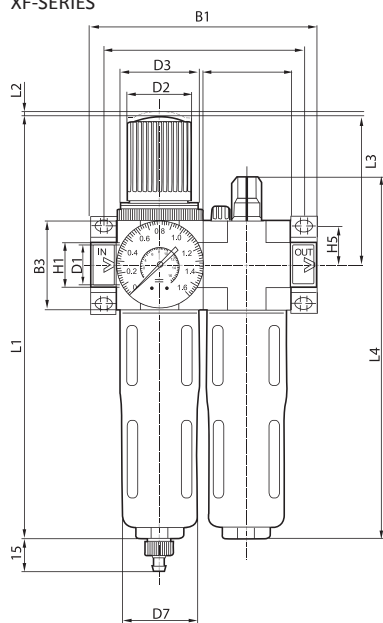

XF-SERIES1

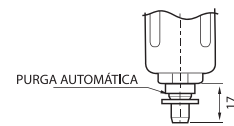
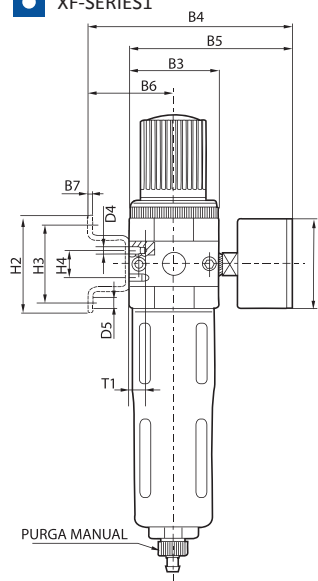

Modelo	Conexión	B1	B2	B3	B4	B5	B6	B7	D1	D2	D3	D4	D5	D6	D7	H1	H2	H3	H4	H5	L1	L2	L3	T1
XL-06-MINI	1/8"	104	92	40	96	77	39	2	1/8"	31	M36X1.5	M4	4.3	39	38	20	43	35	11	17.5	194	1	69	7
XL-08-MINI	1/4"	104	92	40	96	77	39	2	1/4"	31	M36X1.5	M4	4.3	39	38	20	43	35	11	17.5	194	1	69	7
XL-10-MIDI	3/8"	110	125	55	113	94	47	3	3/8"	50	M52X1.5	M5	5.3	51	52	32	70	60	22	24.5	250	2	98	8
XL-15-MIDI	1/2"	140	125	55	113	94	47	3	1/2"	50	M52X1.6	M5	5.3	51	52	32	70	60	22	24.5	250	2	98	8
XL-20-MAXI	3/4"	162	146	66	125	105	53	3	3/4"	31	M36X1.5	M5	5.3	62	62	32	70	60	22	24.5	252	2	80	11
XL-25-MAXI	1"	182	157	66	125	105	53	3	1"	31	M36X1.5	M5	5.3	62	62	40	70	60	22	24.5	252	2	80	11

XC Series - Filtro Regulador + Lubricador



XC SERIES

Estas unidades de 3 piezas, están diseñadas para darle al aire que se usa en la industria la calidad necesaria que el medio ambiente y la generación de este aire comprimido deterioran, su integración estándar se puede separar y combinar libremente, fácil de operar, fácil de montar y desmontar, eliminando las partículas sólidas y condensados del aire comprimido, regulando la presión deseada de trabajo y proporcionando el volumen adecuado de lubricación en los equipos que se requiera ya que puede regularse este volumen en el lubricador, el vaso del filtro fabricado en policarbonato está protegido con un vaso metálico, su drene puede ser manual o automático. Además, puede ser instalado en línea o modular.

Diagrama gráfico

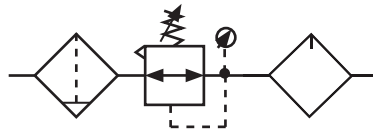

Cómo Ordenar

Serie	Conexión	Tipo de Purga	Manómetro	Tamaño
XC	15	D	G	MIDI
06 - 1/8"	En Blanco:	En blanco: Sin Manómetro		MINI
08 - 1/4"	Manual	G: Con manómetro		MIDI
10 - 3/8"				MAXI
15 - 1/2"				
20 - 3/4"	Con Marca:			
25 - 1"	D : Automática			

Especificaciones		MINI		MIDI		MAXI	
"Poder filtrante 5µm (40µm Opcional)"	Purga Manual	XC-06-MINI	XC-08-MINI	XC-10-MIDI	XC-15-MIDI	XC-20-MAXI	XC-25-MAXI
	Purga Automática	XC-06D-MINI	XC-08D-MINI	XC-10D-MIDI	XC-15D-MIDI	XC-20D-MAXI	XC-25D-MAXI
Fluido		AIRE					
Características estructurales		Filtro encapsulado con separador de agua					
Posición de ensamble		Vertical +/- 5°					
Conexión		1/8"	1/4"	3/8"	1/2"	3/4"	1"
Flujo (L/min)	40µm	700	1000	2000	2600	7000	8000
	5µm	600	850	1700	1800	6500	7200
Presión de trabajo máxima		Máx 1.6 Mpa (1-16bar)					
Presión de trabajo		0.05 - 1.2 Mpa					
Flujo mínimo (L/min)		3		6		10	
Poder filtrante		5µm (40µm Opcional)					
Máx. Capacidad de condensado		22ml		43ml			
Temperatura de trabajo		0 - 60 °C (150 °F)					
Tipo de fijación		Con accesorios / montaje en línea					
Protección vaso		Guarda metálica					
Seguridad contra accionamiento involuntario		Perilla ajustable con seguro					
Peso	Con manómetro	600g		1440g		2520g	
	Sin manómetro	600g		1350g		2460g	
Conexión de la purga		Conector para manguera de 6mm					

Diagrama de flujo

XC-08-MINI

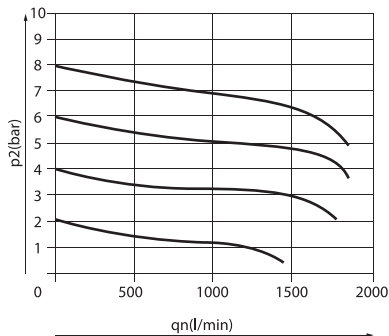

XC-15-MIDI

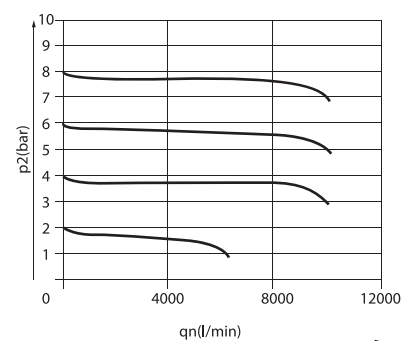
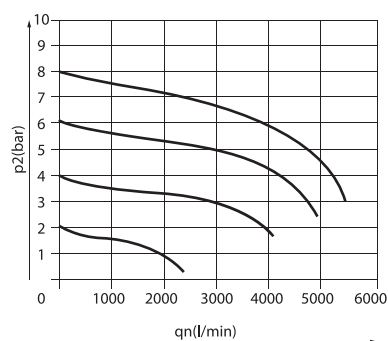

XC Series - Filtro Regulador + Lubricador

Dimensiones de las figuras

Dimensiones en mm

XC-SERIES

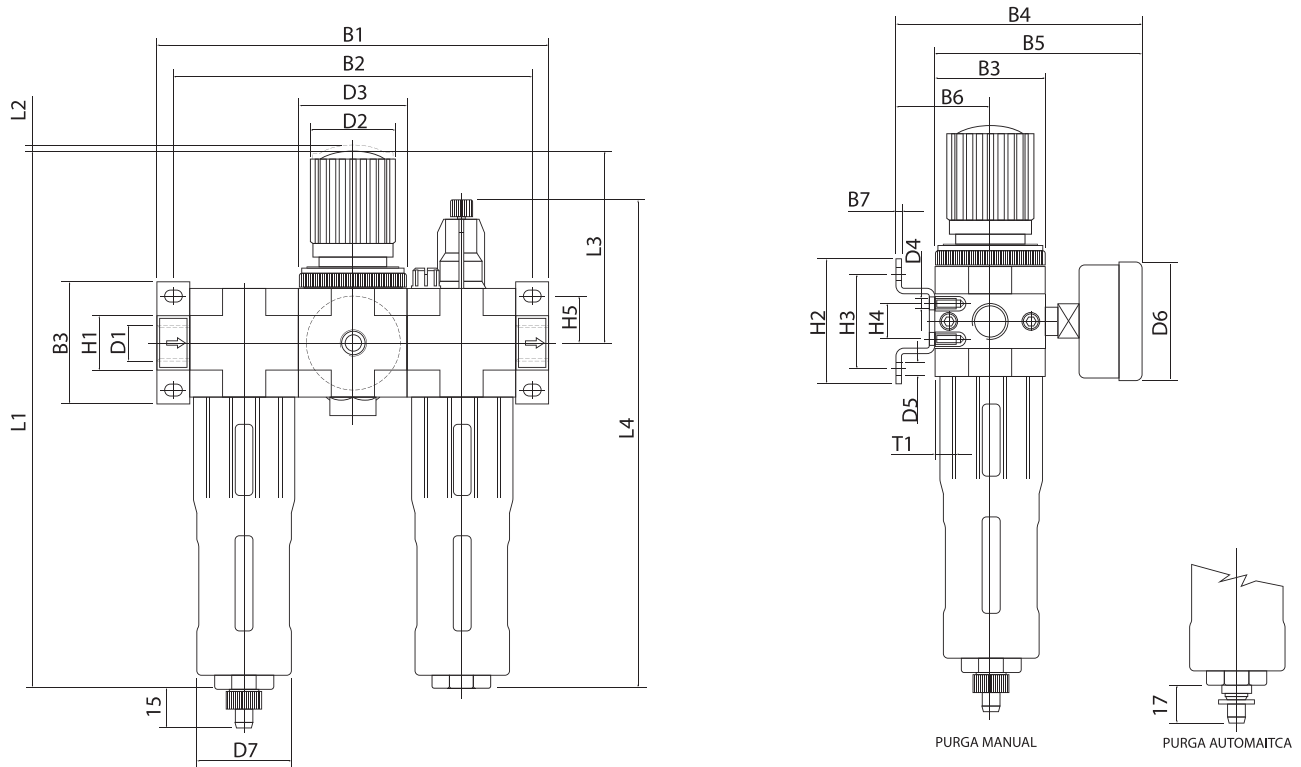

X SERIES

Modelo	Conexión	B1	B2	B3	B4	B5	B6	B7	D1	D2Ø	D3	D4	D5Ø	D6Ø	D7Ø	H1	H2	H3	H4	H5	L1	L2	L3	L4	T1
XL-06-MNI	1/8"	144	132	40	96	77	39	2	1/8"	31	M36X1.5	M4	4.3	42	38	20	43	35	11	11.7	194	2.5	70	169	7
XL-08-MNI	1/4"	144	132	40	96	77	39	2	1/4"	31	M36X1.6	M4	4.3	42	38	20	43	35	11	11.7	194	2.5	70	169	7
XL-0-MIDI	3/8"	195	180	55	113	94	47	3	3/8"	50	M52X1.7	M5	5.3	52	52	32	70	60	22	24.5	250	2.5	98	206	8
XL15-MIDI	1/2"	195	180	55	113	94	47	3	1/2"	50	M52X1.8	M5	5.3	52	52	32	70	60	22	24.5	250	2.5	98	206	8
XL-20-MAXI	3/4"	245.5	225.5	66	125	105	53	3	3/4"	31	M36X1.5	M5	5.3	63	62	32	70	60	22	24.5	252	2.5	102.5	227	11
XL-25-MAXI	1"			66	125	105	53	3	1"	31	M36X1.6	M5	5.3	63	62	40	70	60	22	24.5	252	2.5	102.5	227	11